



# I NOSTRI SCHEMI



ESTRATTO DELLA VI EDIZIONE DEL  
NOSTRO "CATALOGO GENERALE."

**Società Anglo-Italiana Radiotelefonica**  
**TORINO**

AMMINISTRAZIONE:

Via Arcivescovado, N. 10 - Telefono 48-975

AGENZIA DI VENDITA:

Via Santa Teresa, **№ zero** (Comm. F. MORSOLIN) - Telef. 45-500

OFFICINE:

Via Madama Cristina, 107 - Telef. 46-693



A chi vi domanda questa  
nostra pubblicazione,  
dategli invece il nostro  
indirizzo, invitandolo a  
chiedercene  
copia



## Gli schemi che noi consigliamo

Il primo ed il più difficile problema che si presenta al Radioamatore intenzionato di costruirsi un apparecchio ricevente, è la scelta di uno schema. E la scelta vien resa difficile non tanto dalla sua poca esperienza quanto dall'enorme quantità di schemi presentati e raccomandati da qualsiasi libro o rivista di radiofonia. Uno migliore dell'altro, tutti meravigliosi, garantiti con risultati stupefacenti... e poi, a cose finite, da tutto quel materiale di primissima qualità che è costato fior di quattrini, da quel groviglio di fili su cui il dilettante ha lavorato come un negro, ne sorte un vocino di zanzara soffocato e soprassatto da fischi, urli, scoppi, che il cielo ce ne liberi!! Di chi la colpa? Di tutti e di nessuno al tempo stesso. Non dello schema che può anche essere teoricamente perfetto: non di chi lo ha consigliato, che può aver avuto la fortuna di imbroggarne uno, ed anche più di uno: non del dilettante che lo ha costruito, che coscienziosamente ha fatto tutto quanto stava in lui per riuscire. Dunque?

Riteniamo sia nostro dovere di parlar chiaro, anche se ciò può dare sul naso a qualcuno. In pochi anni di vita, la Radio ha creato troppi costruttori, troppi venditori, troppi tecnici, troppi padreterni!! Diffidatene e fate colla massima cautela i primi passi.



Se siete veramente principianti e temete gli insuccessi, non scegliete e non fatevi scegliere nessun schema. Attenetevi più semplicemente alle nostre *Trousses*. Cercate quella che è maggiormente proporzionata alle vostre potenzialità finanziarie e non nutrite timore per i risultati: siamo qui noi a farvene garanzia nel modo più assoluto.

Disponete invece già di qualche materiale sciolto, vi sentite la forza di affrontare le incognite di uno schema elettrico non più guidati dalle facili e comode indicazioni di un tracciato costruttivo di montaggio, volete costruirvi un apparecchio più complesso, neutro o super? Scegliete allora fra questi pochi schemi che qui vi proponiamo. Essi sono stati sperimentati migliaia di volte non soltanto da noi, ma dai nostri clienti, ed offrono assoluta sicurezza di successo. Sono i tipi più classici, opportunamente riveduti e semplificati. Dal modesto ricevitore a cristallo, all'amplificatore, fino alla potente *Super a 7 valvole*, è una serie completa di schemi di cui possiamo assumere piena responsabilità e che quindi raccomandiamo vivamente agli autocostruttori. A coloro poi che li costruiranno con materiale acquistato presso di noi, possiamo garantirne il successo in tutto e per tutto, pronti ad assumerne a nostro pieno rischio e pericolo la revisione ed il collaudo.

Non dovete ritenere che queste nostre chiare ed esplicite dichiarazioni ci siano dettate dal nostro solo interesse di venditori: materialmente parlando, un cliente che ha degli insuccessi e ripete i suoi tentativi, spende di più e rappresenta quindi per noi un maggiore introito: ma non sono questi i principi che noi seguiamo. Il cliente che riesce alla prima, con facilità e con soddisfazione, è per noi il miglior propagandista della Radio e della bontà dei nostri prodotti.

## Schema di Stazione Ricevente a Cristallo

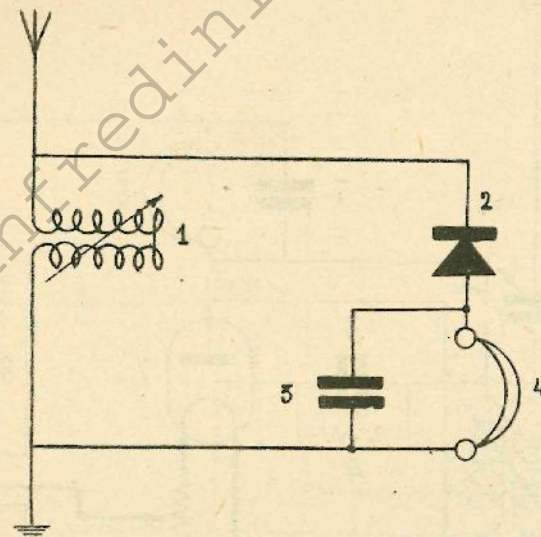

1. - Variometro.
2. - Rivelatore a cristallo.
3. - Condensatore fisso 2 millesimi.
4. - Cuffia.

Semplice e pratico per ricevere in cuffia le trasmissioni della Stazione locale.

Economico perchè funziona senza batterie ed accumulatori. Come antenna può servire la linea luce.

Come terra basta un attacco al tubo dell'acqua, del gas, del termosifone, ecc.

Volendo aumentare la resa, vi si può aggiungere l'Amplificatore a 1 valvola di cui a pag. 13, oppure l'Amplificatore a 2 valvole di cui a pag. 14.

Si potrà così ricevere la locale in forte altoparlante.



## Schema di Stazione Ricevente ad 1 valvola

(Rivelatrice con reazione)

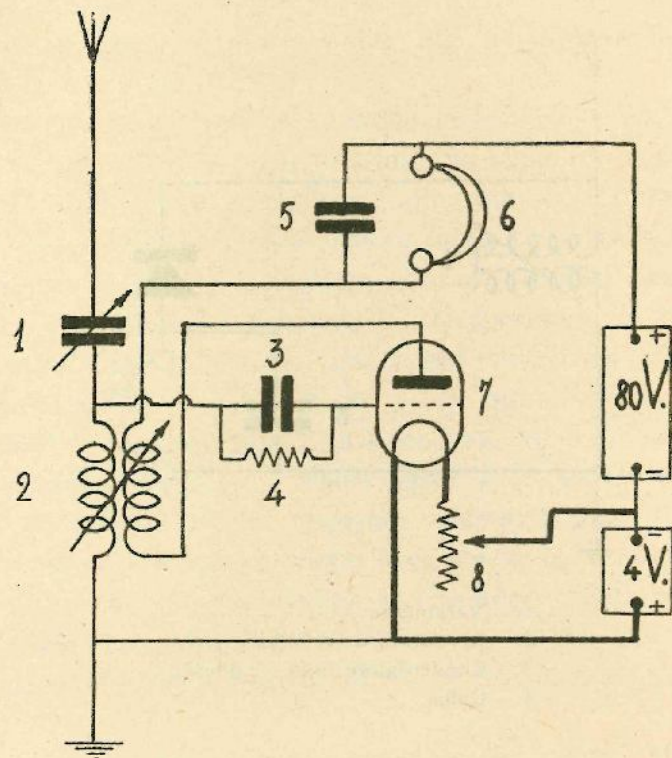

1. - Condensatore variabile.
2. - Accoppiatore variabile con 2 bobine.
4. - Resistenza.
- 3-5. - Condensatori fissi.
6. - Cuffia.
7. - Valvola.
8. - Reostato.

Ottimo per ricevere in cuffia la Stazione locale, ed anche le stazioni meno lontane e più potenti. Volendo aumentarne la resa, vi si può aggiungere l'Amplificatore a 1 valvola di cui a pag. 13, oppure l'Amplificatore a 2 valvole di cui a pag. 14, ottenendo così un perfetto apparecchio a 2 od a 3 valvole capace di ricevere anche in altoparlante.

## Schema di Stazione Ricevente a 2 valvole

(1 rivelatrice con reazione + 1 in B F)

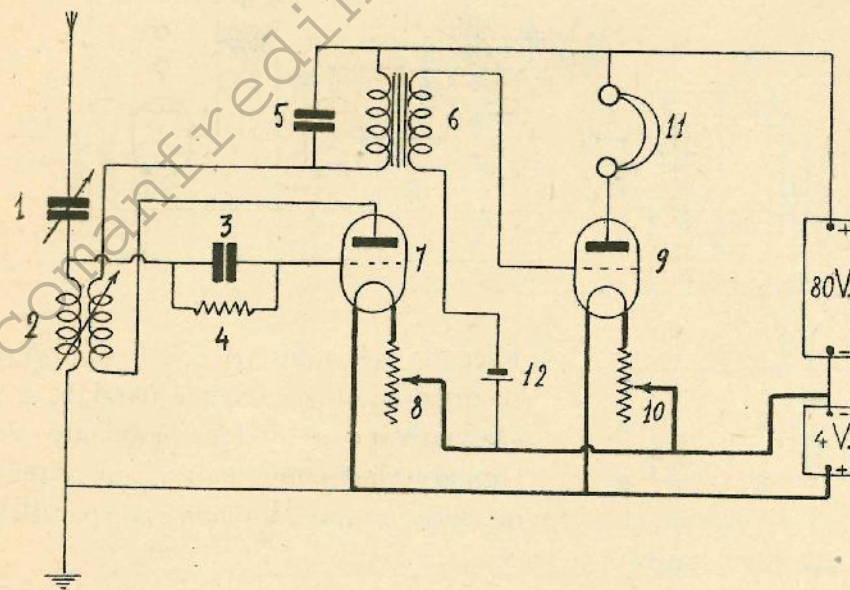

1. - Condensatore variabile.
2. - Accoppiatore variabile con 2 bobine.
4. - Resistenza.
- 3-5. - Condensatori fissi.
6. - Trasformatore B F.
- 7-9. - Valvole.
- 8-10. - Reostati d'accensione.
11. - Cuffia od Altoparlante.
12. - Piletta 4 volta per tensione negativa sulla griglia.

Con questo circuito si possono ricevere in cuffia tutte le più potenti Stazioni Europee e tutte le Stazioni non troppo lontane.

La Stazione locale si può ricevere in altoparlante.



## Schema di Stazione Ricevente a 3 valvole

(1 in A F con reazione + 1 rivelatrice + 1 in B F)

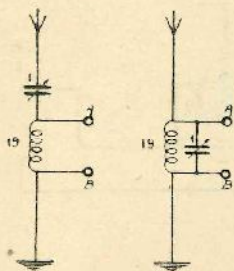
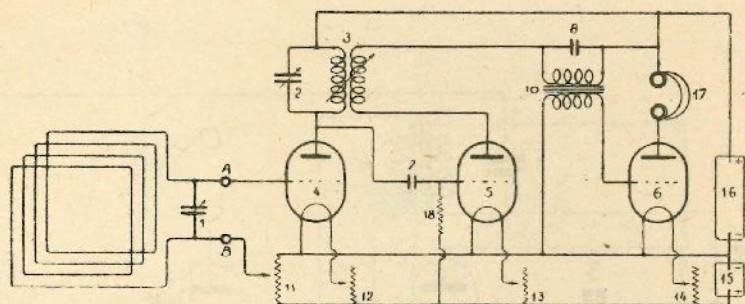

Facendo nei punti A e B le opportune sostituzioni degli schemi parziali, si ha alternativamente il funzionamento dell'apparecchio con quadro, con antenna in serie e con antenna in parallelo.

- 1-2. - Condensatori variabili 05/1000.
- 3. - Accoppiatore variabile con 2 bobine.
- 4-5-6. - Valvole.
- 7-8. - Condensatori fissi.
- 10. - Trasformatore B F.

- 11. - Potenziometro.
- 12-13-14. - Reostati d'accensione.
- 15. - Accumulatore 4 volta.
- 16. - Anodica pile a secco 80 volta.
- 17. - Cuffia od altoparlante.
- 18. - Resistenza.
- 19. - Bobina d'aereo.

Con questo circuito si possono ricevere potentemente in cuffia tutte le Stazioni Europee; curando la costruzione e la scelta del materiale, le più vicine e le più potenti si riceveranno in altoparlante. È l'apparecchio equilibrato per eccellenza e che meglio si presta a successive modificazioni, perchè coll'aggiunta di una seconda valvola in B F (4 valvole) si otterrà un rilevante aumento di potenza, e, coll'aggiunta di un'altra valvola in A F (5 valvole) si ottiene un raggio d'azione mondiale.

## Schema di Stazione Ricevente a 4 valvole

(1 in A F con reazione + 1 rivelatrice + 1 in B F)

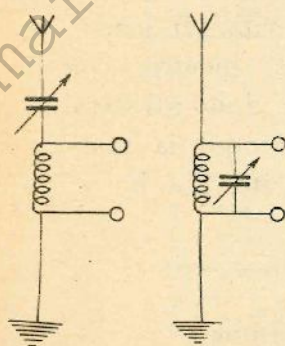
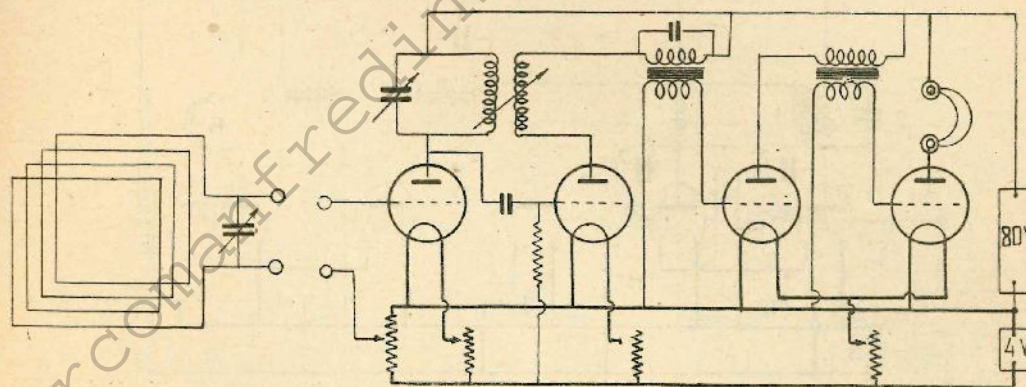

Facendo anche qui le opportune sostituzioni degli schemi parziali, si ha alternativamente il funzionamento dell'apparecchio con quadro, con antenna in serie, o con antenna in parallelo.

Per la lettura dei segni convenzionali, vedere lo schema precedente, a cui basta aggiungere un 6 bis (2<sup>a</sup> valvola in B F) ed un 10 bis (2<sup>o</sup> trasformatore in B F).

Il raggio d'azione di questo circuito è uguale a quello del 3 valvole che precede, però con esso si possono ricevere in altoparlante tutte le Stazioni Europee.



## Schema di Stazione Ricevente a 5 valvole

(1 in A F con reazione + 1 in A F aperiodica  
+ 1 rivelatrice + 2 in B F)

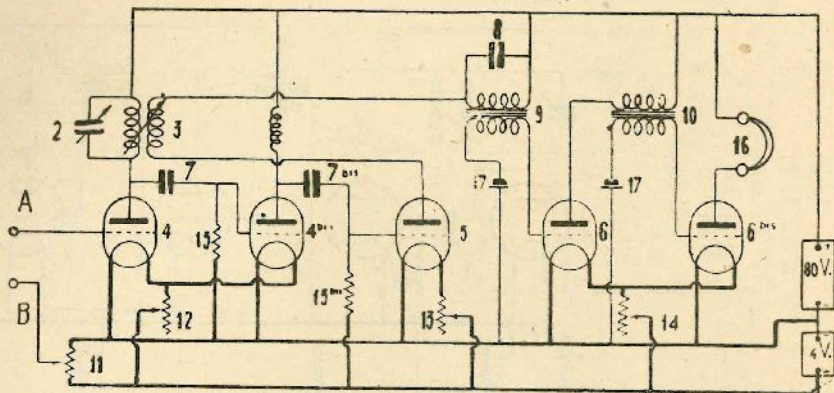

In questo circuito abbiamo ommesso per brevità gli schemi parziali da aggiungersi per il funzionamento con quadro, con antenna in serie, oppure con antenna in parallelo. Sono gli stessi che già si trovano disegnati a pag. 8 e 9. Anche qui la sostituzione degli schemi parziali si fa nei punti segnati A e B.

- |   |  |
|---|--|
| 1-2. - Condens. variabili 05/1000.        | 11. - Potenzimetro.  |
| 3. - Accoppiatore variabile con 2 bobine. | 12-13-14. - Reostati di accensione.                        |
| 4-4 bis. - Valvole in A F.                | 15-15 bis. - Resistenza.                                   |
| 5. - Valvola rivelatrice.                 | 16. - Cuffia od altoparlante.                              |
| 6-6 bis. - Valvole in B F.                | 17. - Piletta 4 volta per tensione negativa sulla griglia. |
| 7-7 bis-8. - Condensatori fissi.          | 18. - Bobina aperiodica.                                   |
| 9-10. - Trasform. B F. (1/3-1/5).         |  |

Questo apparecchio costruito con cura e con buon materiale avrà un raggio d'azione mondiale; vi darà in potente altoparlante tutte le Stazioni Europee. Non si può affermare che sia un apparecchio selettivo, ma per contro è di esecuzione facile, sicura ed economica. Funziona ottimamente con Antenna Interna (Brevetto SAIR). Consigliamo invece lo schema che segue (pag. 11) a coloro che, più sicuri della propria abilità come autocostruttori, desiderano un apparecchio molto selettivo.

## Schema di Stazione Ricevente - Neutrodina (5 valvole)

(2 in A F neutralizzate + 1 rivelatrice + 2 in B F)

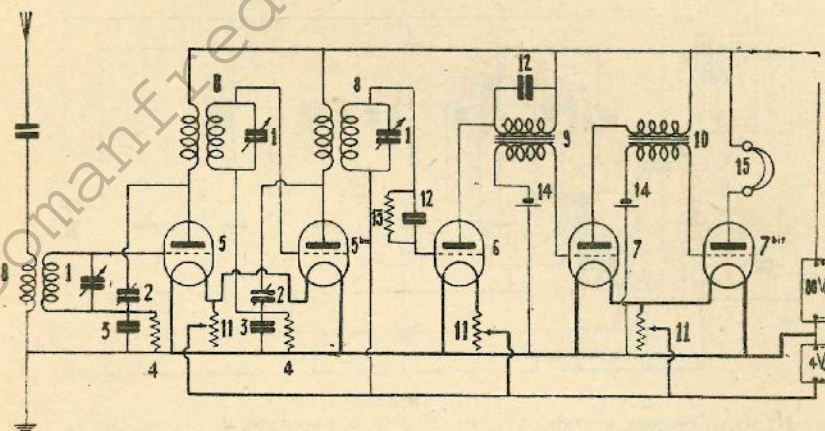

- |                                  |  |
|----------------------------------|--|
| 1. - Condens. variabili 05/1000. | 8. - Neutro Self.  |
| 2. - Neutro condensatori.        | 9-10. - Trasform. B F (1/3-1/5).                           |
| 3. - Condensatori fissi.         | 11. - Reostati d'accensione.                               |
| 4. - Resistenze.                 | 12. - Condensatori fissi.                                  |
| 5-5 bis. - Valvole in A F.       | 13. - Resistenza.  |
| 6. - Rivelatrice.                | 14. - Piletta 4 volta per tensione negativa sulla griglia. |
| 7-7 bis. - Valvole in B F.       | 15. - Cuffia od altoparlante.                              |

Anche quest'apparecchio ha un raggio d'azione mondiale e per di più è eminentemente selettivo.

Dà potenti ricezioni in altoparlante con un'Antenna Interna (Brevetto SAIR). Dà anche ottime ricezioni con un semplice filo esterno di 10-12 metri a pochi metri da terra.

È il tipo più semplice fra gli apparecchi che possono eliminare la stazione locale, ed in special modo le interferenze.



## Schema di Stazione Ricevente - Supereterodina (7 valvole)

(1 rivelatrice + 1 oscillatrice + 2 amplificatrici F I  
+ 1 rivelatrice B F + 2 amplificatrici B F)

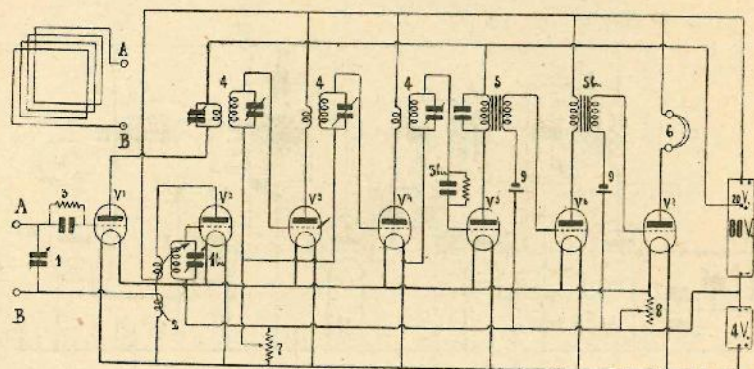

- |  |   |
|--|---|
| 1-1 bis. - Condens. variab. 05/1000.                         | 8. - Reostato d'accensione.                               |
| 2. - Gruppo oscillatore.                                     | 9. - Piletta 4 volta per tensione negativa sulla griglia. |
| 3-3 bis. - Condens. fisso e resistenza.                      | V <sup>1</sup> - Rivelatrice.                             |
| 4. - Trasformatori F I con condensat. semi-fissi regolabili. | V <sup>2</sup> - Oscillatrice.                            |
| 5-5 bis. - Trasformatori B F.                                | V <sup>3</sup> -V <sup>4</sup> - Amplificatrici F I.      |
| 6. - Ricevitore.   | V <sup>5</sup> - Rivelatrice B F.                         |
| 7. - Potenziometro.  | V <sup>6</sup> -V <sup>7</sup> - Amplificatrici B F.      |

Con questo schema si può costruire un ottimo apparecchio che potrà dare in potente altoparlante tutte le Stazioni mondiali e ciò con un semplice quadro di 11-18 spire, di cm. 50-60 di lato. Si avrà così un'apparecchio atto a funzionare istantaneamente in qualsiasi luogo e con la massima indipendenza, non richiedendo impianti fissi di nessun genere. Per quanto esso possa anche funzionare con un'anodica di pile a secco, riteniamo doveroso consigliare l'uso di un'anodica ad accumulatore. Le valvole sono molte, ed il loro consumo non è indifferente: con pile a secco bisognerebbe rinfrescare la batteria ogni 10-15 giorni. Come si vede sullo schema, le placche della 1<sup>a</sup> e della 5<sup>a</sup> valvola (rivelatrici) hanno una tensione di + 20 volta, mentre per le placche delle altre, la tensione è di + 80 volta. Ciò contribuisce a dare una potentissima resa.

## Schema di Amplificatore - 1 valvola

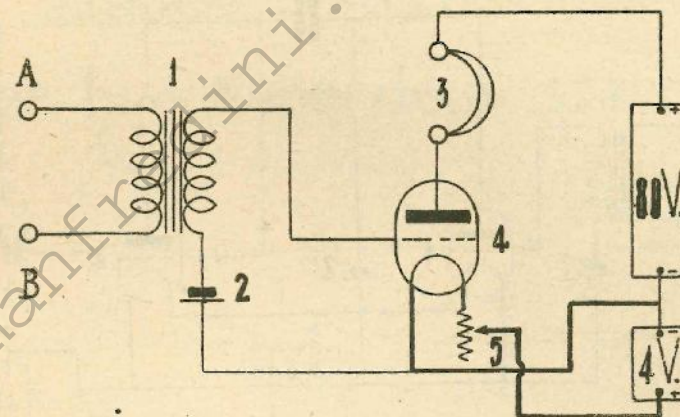

1. - Trasformatore B F.
2. - Piletta 4 volta per tensione negativa sulla griglia.
3. - Cuffia od altoparlante.
4. - Valvola amplificatrice in B F.
5. - Reostato d'accensione.

Questo amplificatore può essere collegato con ottimi risultati al ricevente a cristallo di cui a pag. 5, od al ricevente ad 1 valvola di cui a pag. 6. Nel primo caso il trasformatore B F (n.1) dell'amplificatore deve avere il rapporto 1/10. Nel secondo caso invece basta il rapporto 1/4. In entrambi i casi si riuscirà a ricevere la stazione locale in altoparlante e per di più il raggio d'azione dell'apparecchio sarà di molto aumentato. Per il collegamento dell'amplificatore all'apparecchio ricevente basterà collegare i capi A - B dell'amplificatore ai morsetti dell'apparecchio in cui si innesta la cuffia. Collegando l'amplificatore ad un ricevitore a cristallo, l'amplificatore dovrà essere corredato di batteria anodica 80 volta (pile a secco) e di accumulatore 4 volta. Collegandolo invece ad un ricevitore ad 1 valvola non saranno necessari due batterie e due accumulatori; basterà invece derivare, dalla stessa batterie ed accumulatore dell'apparecchio, un secondo cordone che porti all'amplificatore, nei punti segnati sullo schema, le correnti necessarie al funzionamento.



## Schema di Amplificatore - 2 valvole

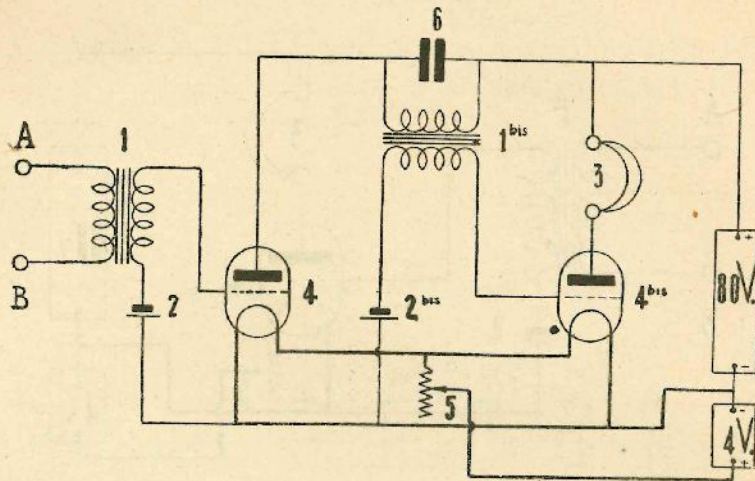

- 1-1 bis. - Trasformatori B.F.  
 2-2 bis. - Piletta 4 volta per tensione negativa sulla griglia.  
 3. - Cuffia od altoparlante.  
 4-4 bis. - Valvole amplificatrici in B.F.  
 5. - Reostato d'accensione.  
 6. - Condensatore fisso.

Questo potente amplificatore può dare meravigliosi risultati se collegato al Ricevitore a Cristallo (vedi pag. 5) od al Ricevitore ad 1 valvola (vedi pag. 6). Nel primo caso il trasformatore n. 1 dovrà avere il rapporto 1/10, ed il trasformatore n. 1 bis il rapporto 1/5. Nel secondo caso invece i due trasformatori 1 ed 1 bis, dovranno avere rispettivamente i rapporti 1/3 e 1/5.

Si potrà ricevere in forte Altoparlante non solo la Stazione locale, ma anche le Stazioni più vicine e più potenti. Anche il raggio d'azione dell'apparecchio sarà di molto aumentato.

Tanto per il collegamento dell'amplificatore all'apparecchio ricevente, quanto per il collegamento della batteria e dell'accumulatore vale quanto già detto per l'Amplificatore ad 1 valvola (vedi pag. 13).

## Simboli convenzionali per la lettura degli schemi

ANTENNA		BOBINA	
TELAIO		VARIOMETRO	
TERRA		ACCOUPLATORE VAR.	
CONDEN. FISSO		TRASFORMATORE A.F.	
CONDEN. VARIAB.		TRASFORMATORE B.F.	
RIVELAT. A CRIST.		RESISTENZA	
VALV. TERMOION.		REOSTATO	
CUFFIA		POTENZIOMETRO	
ALTOPARLANTE		ELEMENTO di BATT.	